

AT4555

PRESSE D'ATELIER OLÉOPNEUMATIQUE À COMMANDE À PIEDS 50T MEGA PRP50

CARACTÉRISTIQUES :

- Fabrication **Européenne**
- Conception au design **compact et fonctionnel**
- Table de travail réglable en hauteur, avec 2 supports en "V" réversibles
- Pompe oléopneumatique
- **Vérin mobile**
- **Pédale** d'approche rapide pneumatique
- Commande manuelle pour mise en pression de la pièce
- **Soupape de sécurité** en cas de surcharge
- **Retour automatique** du piston
- **Livrée avec jeu de poinçons**
- Manomètre intégré au châssis pour une meilleure protection et lisibilité
- Capacité : **50 tonnes**
- Hauteur : **1920 mm**
- Largeur : **890 mm**
- Poids : **225 Kg**



1



2



3



4

AT4555

CARACTÉRISTIQUES DIMENSIONNELLES :

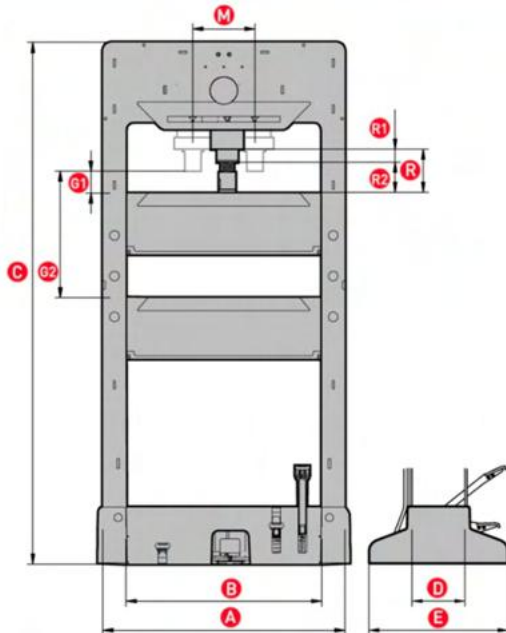

- Capacité (T) : 50
- (A) (mm) : 890
- (B) (mm) : 720
- (C) (mm) : 1920
- (D) (mm) : 195
- (E) (mm) : 490
- (G1) (mm) : 80
- (G2) (mm) : 465
- (R1) (mm) : 120
- (R2) (mm) : 75
- (R) (mm) : 195
- (M) (mm) : 229
- Poids (kg) : 225

AM1315

PROTECTION PRESSE HYDRAULIQUE D'ATELIER MEGA :



- **Conçu pour** les presses d'atelier **MEGA de 50 tonnes.**
- Fixation solide sur le bâti de la presse hydraulique.
- Structure métallique robuste.
- Protection avant en plexiglas épais, relevable pour faciliter l'accès.
- **2 protections latérales** en plexiglas pour réduire les projections.
- **Fabrication européenne**, alliant **qualité** et **durabilité.**
- **Sécurité renforcée** pour les opérateurs.

